

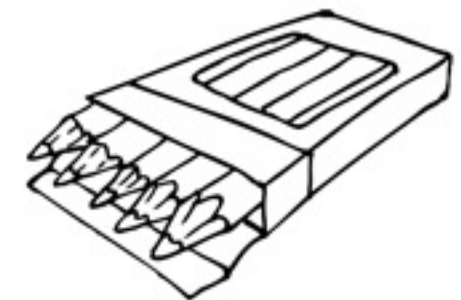

EL ESCUADRÓN DE LOS OBJETOS PERDIDOS.

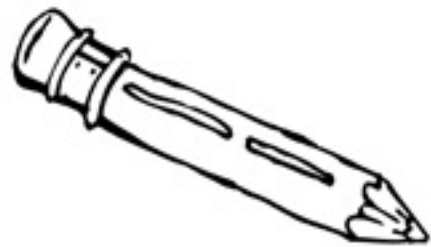



Hace tiempo, los seres del planeta Ambrosía despertaron bastante desorientados: las cosas de su planeta y todos sus recuerdos habían desaparecido.

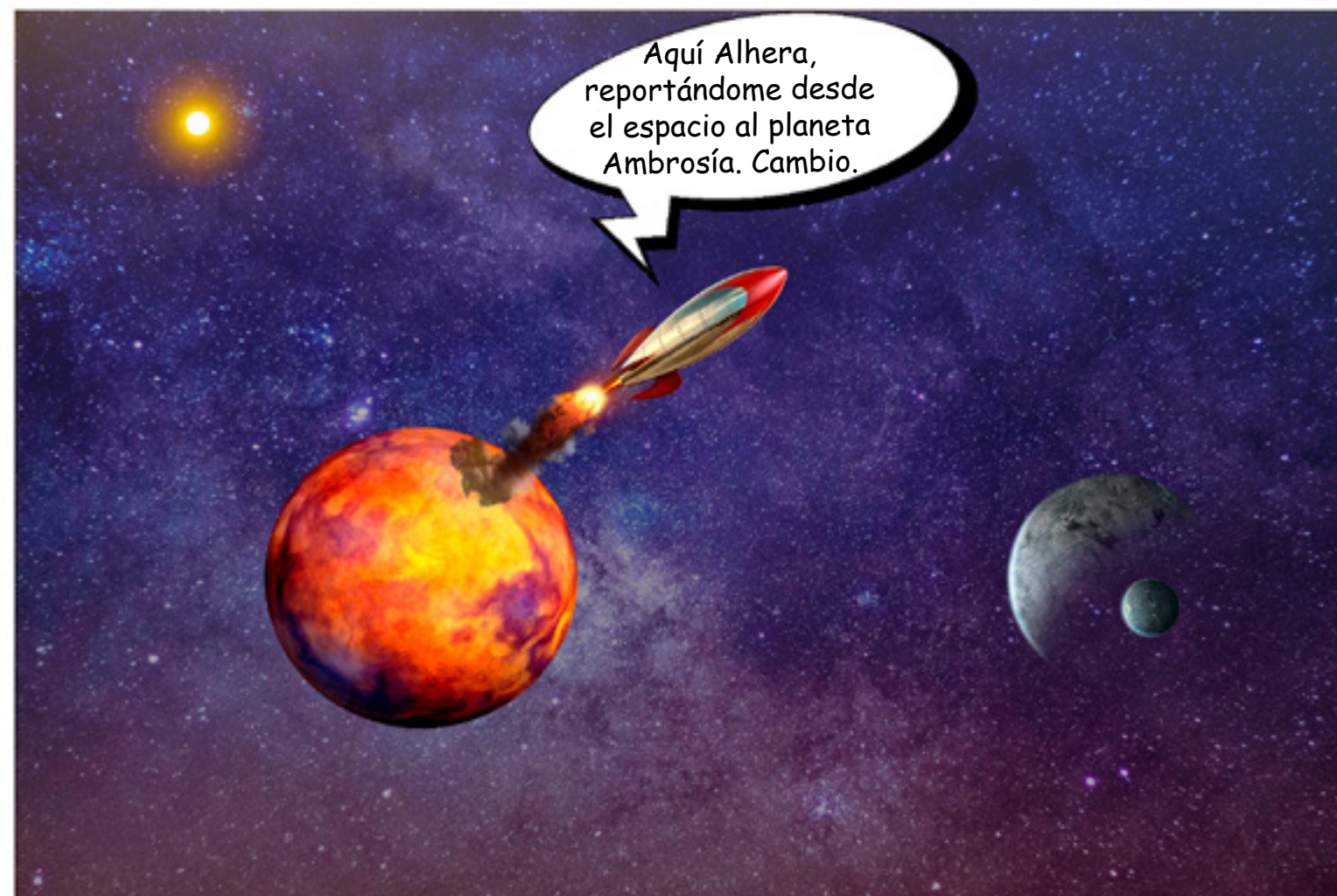

Alhera y Galactux recorren el espacio en busca de su misión.



Alhera y Galactux llegan a la tierra.

¡Ahhhhh!
¿Alguien ha visto
mi esponja?



Están desapareciendo las cosas.



Los niños Escarpines empiezan a sospechar que hay monstruos en su casa y van a buscarlos.



Debemos atraparlos para que nos devuelvan nuestras cosas, dijeron papá y mamá.



Unos nuevos superhéroes han nacido: El escuadrón de los objetos perdidos.



Lilú y mamá descubrieron algo en la cocina y citaron a todo el escuadrón allí.



Alhera y Galactux iban de un lado a otro escondiéndose en cuadros, en cajas de juguetes, de zapatos, hasta que...



Alhera y Galactux explican la situación de su planeta y la familia Escarpines decide ayudarles.



Los niños Escarpines, buscaron cosas para ayudar. Alhera y Galactux hicieron planos para empezar, papá y mamá con las ideas de todos, la nave lograron despegar y así Ambrosía logró volver a la tranquilidad.



Si tienes acceso a la radio experiencia "El escuadrón de objetos perdidos", que acompaña a estas ilustraciones, te invitamos a que luego de escucharla y disfrutarla junto a tu familia pruebes las siguientes actividades para "Jugantacrear":



Recrea los momentos que más te gustaron o toda la historia probando sonidos con elementos cotidianos que tengas a mano.

Construye el mundo de Ambrosía, la cueva que encontraron los niños o cualquier espacio que se hayan imaginado a través de la historia, con cobijas, cajas y sillas. O con lo que se te ocurra.

¡Juguemos con las voces! ¿Sabías que si te tapas la nariz cuando hablas, tu voz cambia? ¡Inténtalo! También puedes usar un cono de cartón o, si tienes la posibilidad, usa una aplicación que te ayude a cambiar la voz. ¡Es muy divertido!

Crea personajes bidimensionales o tridimensionales con objetos que tengas a la mano (cucharas, libros, frascos, hojas de papel, gafas y los que se te ocurran).

Inventa una nave espacial con sombrillas, cajas, zapatos y todos los objetos que te puedan servir.

¡Preguntémonos en familia! ¿Qué otras cosas podríamos hacer con los objetos? Por ejemplo, ¿qué otras cosas podrían hacer con una sombrilla, además de cubrirse del sol o de la lluvia?

¡Esperamos puedas disfrutar de estas actividades y crear muchas más junto a tu familia!



Guion:

Angélica Garzón
Ayda Wilches
Liliana Valencia
Mayra Largo
Nelcy Patiño

Voces:

**Narrador, voz sabio planeta Ambrosía
y voz extraterrestre:**
Edwin Galán

Voz Mamá:
Linda Moreno

Voz extraterrestre:
Tatiana Niño

Papá y Galactux:
Oswar Patiño

Alhera:
Nelcy Patiño

Niño de 9 años, Tomás:
Nicolás Sierra

Niña de 7 años, Nana:
Ana Lucía Pardo
Niña de 10 años, Lilú:
Sara Hernández

Gráficos:

Edwin Galán
Héctor Gutiérrez
Javier Gallego
Juliet Sarmiento
Mayra Largo
Néstor González

Edición de audio:

Camila Luna
Javier Gallego
Liliana Valencia

Dirección general:
Karen Pardo

Diagramación:
Andrómeda Robin Catalina Contreras Rodríguez





NiDÓS®

arte en primera infancia

